

# N-CPST Gurtförderer mit Schaufelseparator seitlich von Spritzgussmaschine

## TECHNISCHES DATENBLATT

### ANTRIEBSGRUPPE

- Position: Aufstecktyp auf rechter Seite
- Getriebemotorleistung: 0,12 kW
- Fördergurtgeschwindigkeit: 3 m/min unveränderlich
- Steuerung: Ein/Aus Motorstarter Siemens
- Anschlussspannung: 400 Volt/50 Hz
- Verbindungsstecker: 4P (3 Phasen+Erde)

### FÖRDERGURT

- Genoppte grüne PVC-Oberfläche (Bez. Pantone 320)
- Fördergurtverbindung vulkanisiert
- Einsatztemperaturbereich: von -10°C bis +60°C

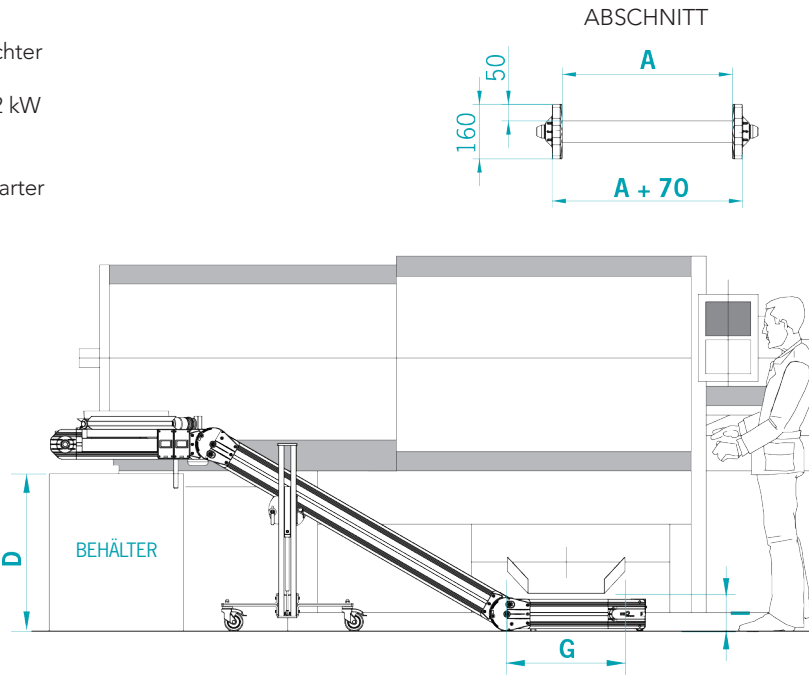

A (mm)	<input type="checkbox"/> 140	<input type="checkbox"/> 240
	<input type="checkbox"/> 340	<input type="checkbox"/> 440
D (mm)		
G (mm)		
I (mm)		
Belastung (Kg)		
Fördergut		
Das Vorhandensein von Schmierstoffen, Kältemitteln oder anderem ist anzugeben.		

## OPTIONAL

### ANTRIEBSGRUPPE

- Auf der Gegenseite montiert: LINKE Seite

### SCHALTTAFEL MB 400 Volt/3/50 Hz

- Mod. NEW TOP CONTROL komplett mit Programmen und mit dreiphasigem Frequenzumsetzer

### STANDARDFUNKTIONEN

- Geschwindigkeit einstellbar von \_\_\_\_ bis \_\_\_\_ m/min
- Pause/Arbeit für Schrittbetrieb
- Roboter/Pulse für zeitgesteuerten Betrieb mit Außensteuerung

### BELADETRICHTER

- Beladetrichter  
L= \_\_\_\_ mm, H= \_\_\_\_ mm, P= \_\_\_\_ mm

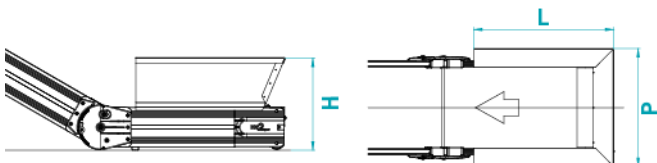

### ENTLADERUTSCHE

- Standard-Entladerutsche

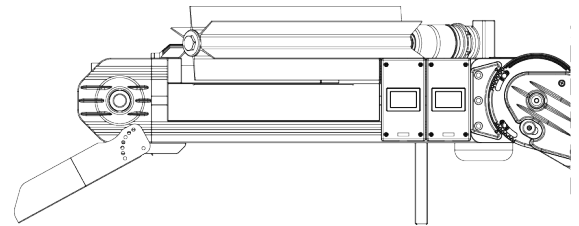

### ANMERKUNGEN

Blank area for notes.

Irrtum und technische Änderungen vorbehalten!