

# N-CTPR Orthogonaler Gurtförderer unter Spritzgussmaschine

## TECHNISCHES DATENBLATT

### ANTRIEBSGRUPPE

- Position: Aufstecktyp auf linker Seite
- Getriebemotorleistung: 0,12 kW
- Fördergurtgeschwindigkeit:  
3 m/min unveränderlich
- Steuerung: Ein/Aus Motorstarter Siemens
- Anschlussspannung:  
400 Volt/50 Hz
- Verbindungsstecker:  
4P (3 Phasen+Erde)

### FÖRDERGURT

- Glatte grüne PU-Oberfläche  
(Bez. Pantone 320)
- Stollen h=30 mm,  
Teilung =400 mm
- Fördergurtverbindung  
vulkanisiert
- Einsatztemperaturbereich:  
von -10°C bis +90°C

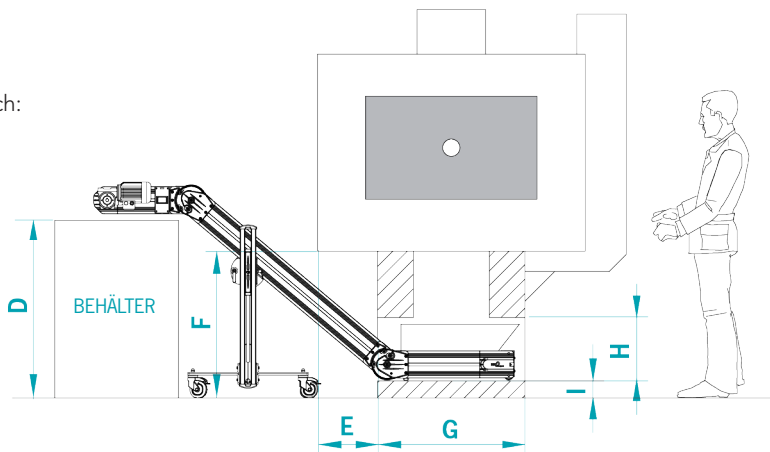
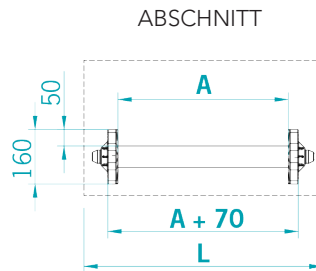

A (mm)	<input type="checkbox"/> 140	<input type="checkbox"/> 240
	<input type="checkbox"/> 340	<input type="checkbox"/> 440
	<input type="checkbox"/> 540	
D (mm)		
F (mm)		
G (mm)		
H (mm)		
I (mm)		
L (mm)		
Belastung (Kg)		
Fördergut		
Das Vorhandensein von Schmierstoffen, Kältemitteln oder anderem ist anzugeben.		

## OPTIONAL

### ANTRIEBSGRUPPE

- Auf der Gegenseite montiert: RECHTE Seite

### SCHALTTAFEL MB 400 Volt/3/50 Hz

- Mod. NEW TOP CONTROL  
komplett mit Programmen und mit dreiphasigem Frequenzumsetzer

### STANDARDFUNKTIONEN

- Geschwindigkeit einstellbar von \_\_\_\_ bis \_\_\_\_ m/min
- Pause/Arbeit für Schrittbetrieb
- Roboter/Pulse für zeitgesteuerten Betrieb mit Außensteuerung

### ENTLADERUTSCHE

- Standard-Entladerutsche

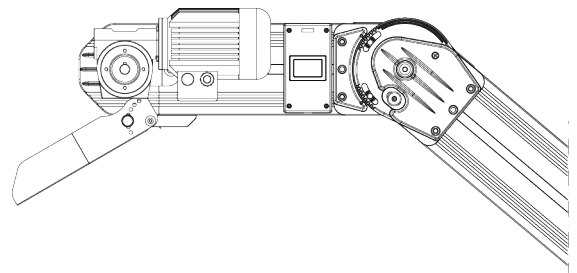

### ANMERKUNGEN